



# КРАНЭКС

## ЕК 270SL

РАДИУС КОПАНИЯ ..... 16,5 м  
ГЛУБИНА КОПАНИЯ ..... 12,8 м

## ЕК 400SL

РАДИУС КОПАНИЯ ..... 18,0 м  
ГЛУБИНА КОПАНИЯ ..... 13,4 м

**18**

метров

МИНИМАЛЬНЫЕ ЗАТРАТЫ  
НА 1 М<sup>3</sup>



# ЕК 270SL и ЕК 400SL

## сверхдлинное рабочее оборудование

### ОБЛАСТЬ ПРИМЕНЕНИЯ:

- Очистка русел рек и водоемов от грязи и отложений ила;
- Выравнивание дорожных откосов при строительстве дорог;
- Другие виды мелиоративных и строительных работ, где требуется удаленная подача ковша.

РАБОТА ОТ - 40°C ДО +40°C

### СТАНДАРТНАЯ КОМПЛЕКТАЦИЯ:

- Двигатель **ЯМЗ**;
- Полный комплект импортного гидрооборудования: насосный агрегат, гидрораспределитель, блоки управления **“Bosch Rexroth”** (Германия), гидроцилиндры с демферами **“Hydrauto”** (Швеция), центральный коллектор **“Haldex”** (Германия), РВД **“Manuli”** (Италия);
- Механизмы хода и поворота **“Trasmital Bonfiglioli”** (Италия);
- Кресло оператора **“Grammer”** (Германия);
- Отопитель кабины **“Webasto”** (Германия);
- Траки, катки и механизм натяжения **“Italtractor”** (Италия).

ПАРАМЕТРЫ	ЕК 270SL	ЕК 400SL
		Стрела 8,8 м Рукоять 7,0 м
<b>СПЕЦИФИКАЦИЯ</b>		
Мощность двигателя, л. с	180	300
Масса, т	29,0	44,0
Вместимость ковша, м <sup>3</sup>	0,3 - 0,4	0,8
<b>РАБОЧИЕ ПАРАМЕТРЫ</b>		
Давление на грунт, кгс/см <sup>2</sup>	0,55; 0,38; 0,32	0,7
Скорость передвижения, км/ч	0 - 1,8 - 4,5	0 - 2,4 - 4,0
Максимальное тяговое усилие, кН (тс)	270 (27,0)	400 (40,0)
Макс. усилие копания ковшом, кН (тс)	55 (5,5)	82 (8,2)
<b>ПАРАМЕТРЫ КОПАНИЯ</b>		
<b>A</b> Макс. глубина копания, мм	<b>12 770</b>	<b>13 400</b>
<b>B</b> Макс. радиус копания, мм	<b>16 520</b>	<b>18 000</b>
<b>C</b> Макс. высота выгрузки, мм	11 250	11 200
<b>D</b> Макс. высота копания, мм	13 200	13 500
<b>ГАБАРИТНЫЕ РАЗМЕРЫ</b>		
Ширина гусеничной ленты, мм	600; 900; 1 100	700
<b>E</b> Длина ходовой части, мм	4 850	5 030
<b>F</b> Ширина ходовой части, мм	3 250; 3 550; 3 750	3 450
<b>G</b> Габаритная длина, мм	13 515	14 800
<b>H</b> Габаритная высота, мм	3 250	3 800

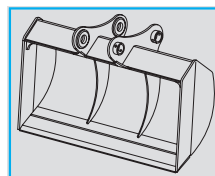
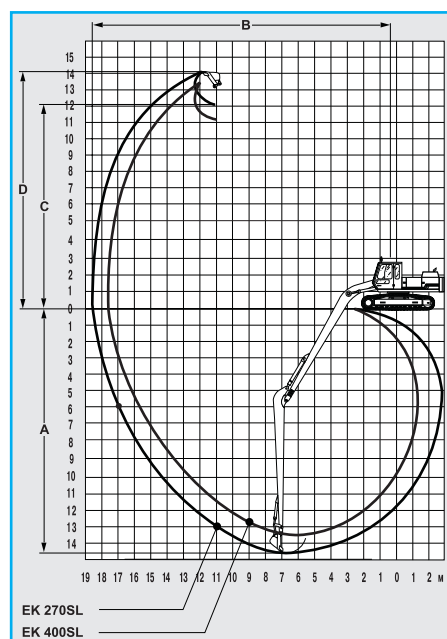

Ковш планировочный

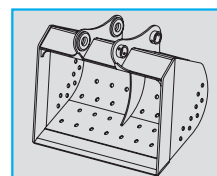

Ковш зачистной

