

# ЕК 240 ЕК 240LC



**РАБОТАЕТ В ЛЮБЫХ УСЛОВИЯХ**

## ЕК 240

Двигатель ..... 172 л.с.

Масса ..... 23 т

Ковш ..... 0,4 - 1,4 м<sup>3</sup>

## ЕК 240LC

Двигатель ..... 172 л.с.

Масса ..... 24 т

Ковш ..... 0,6 - 1,5 м<sup>3</sup>

**ЭКСКАВАТОРЫ ГИДРАВЛИЧЕСКИЕ**



## НАДЕЖНАЯ И НЕПРИХОТЛИВАЯ ГИДРОСИСТЕМА

- Полный комплект гидрооборудования производства мировых лидеров “Bosch Rexroth” (Германия) и “Hydrauto” (Швеция).
- Гидросистема наилучшим образом адаптирована к работе в тяжелых российских условиях.

••• стр. 4-5

## МОЩНАЯ И ЭКОНОМИЧНАЯ СИЛОВАЯ УСТАНОВКА

- Двигатель “Deutz” (Германия), ЕВРО 3.
- Предпусковой подогреватель двигателя “Webasto” (Германия).
- Система выбора режимов управления двигателем.

••• стр. 6-7

## НАДЕЖНЫЙ ГУСЕНИЧНЫЙ ХОД

- Основные элементы гусеничного хода ведущих мировых производителей “Italtractor” и “Verco” (Италия).
- Гидромоторы хода “Kayaba” (Япония), редукторы хода “Trasmital Bonfiglioli” (Италия).

••• стр. 12-13

## ПОВЫШЕННАЯ ПРОЧНОСТЬ РАБОЧЕГО ОБОРУДОВАНИЯ УНИВЕРСАЛЬНОСТЬ ЭКСКАВАТОРА

- Использование спецстали “Hardox” (Швеция).
- Широкий выбор навесного оборудования.
- Ковши различной формы и вместимости.
- Быстросъемная система крепления.

••• стр. 14-15

## КОМФОРТНАЯ РАБОТА ОПЕРАТОРА

- Эргономичное кресло “Grammer” (Германия).
- Современный пульт управления.
- Мощный отопитель “Webasto” (Германия).
- Блоки управления “Bosch Rexroth” (Германия).

••• стр. 8-9



**ЭКСКАВАТОРЫ КРАНЭКС ОБЕСПЕЧАТ ВАМ МИНИМ**

**СДЕЛАНО С ЗАПАСОМ**  
для условий России  
от -40°C до +40°C  
в базовой цене



## ВЫСОКАЯ ПРОЧНОСТЬ МЕТАЛЛОКОНСТРУКЦИЙ

- Изготовление всех металлоконструкций на оборудовании СП "КРАНЭКС-КОМАТСУ".
- Лазерный раскрой металла.
- Высокопрочная низколегированная сталь 10 ХСНД.
- Сварка по технологии и на оборудовании фирмы "Esab" (Швеция).
- Ультразвуковой контроль сварных швов.

••• стр. 10-11

## ОПТИМАЛЬНЫЕ ТЕХНИЧЕСКИЕ ПАРАМЕТРЫ

- Все технические параметры на уровне импортных аналогов и полностью соответствуют требованиям потребителей.

••• стр. 18-19

## СЕРВИС

- Сеть региональных представительств для обеспечения потребителя оперативным и качественным сервисом, запчастями, дополнительным оборудованием.
- Время реагирования на запрос потребителя - не более 48 часов.
- Сеть региональных складов запчастей и расходных материалов.

••• стр. 17

**АЛЬНЫЕ ЗАТРАТЫ НА 1 М<sup>3</sup> ВЫПОЛНЕННЫХ РАБОТ**



Гидросистема надежна, работает “без капризов”. Она максимально адаптирована к жестким условиям эксплуатации на территории РФ от крайнего севера до южных регионов (температурный режим от -40°C до +40°C).

## Гидроцилиндры



Гидроцилиндры “Hydrauto” (Швеция) оснащены **демпферами**, снижающими динамические нагрузки на рабочее оборудование и увеличивающими срок его службы.

## Насосный агрегат



Сдвоенный аксиально-поршневой насосный агрегат “Bosch Rexroth” (Германия) обеспечивает эффективную передачу мощности от двигателя к рабочим механизмам. Регулятор насосного агрегата производит изменение подачи рабочей жидкости в зависимости от нагрузки при выполняемых операциях. Это обеспечивает оптимальную мощность экскаватора при выполнении сложных, требующих значительных усилий, операций и позволяет **снизить расход топлива** при нейтральном положении органов управления.

## Гидрораспределитель

Конструкция гидрораспределителя “**Bosch Rexroth**” (Германия) предусматривает возможность установки широкого спектра навесного рабочего оборудования (гидромолот, грейфер, шнековый бур и др.), что обеспечивает высокую **универсальность** и производительность экскаваторов.

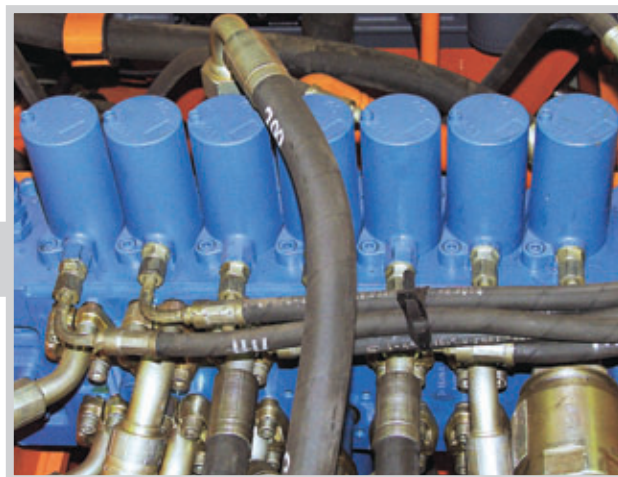

## Центральный коллектор

Центральный коллектор “**Haldex**” (Германия) обеспечивает надежную (без утечек) подачу рабочей жидкости от гидрораспределителя к гидромоторам хода.



## Гидромоторы хода и поворота



Гидромоторы хода и поворота “**Kayaba**” и “**Kawasaki**” (Япония) оснащены встроенными клапанами, снижающими динамические нагрузки на данные механизмы и обеспечивающими долговечность работы контуров “ход” и “поворот”.

## Режим повышенной мощности

Функция гидросистемы “**Power Boost**” (режим повышенной мощности) позволяет (на 8,5 секунд) увеличить усилия копания на 10%, если этого требует данный вид работ. Данная функция совместима с режимами “Н”, “S” и режимом пониженной производительности.

## Система выбора рабочих режимов

Режим работы	Наименование	Особенности
<b>H</b>	Тяжелый режим	Применяется при проведении работ на тяжелых грунтах, обеспечивает максимальную мощность и производительность.
<b>S</b>	Стандартный режим	Применяется при проведении работ, требующих максимальной мощности с оптимальным потреблением топлива.
<b>L</b>	Легкий режим	Применяется на легких, планировочных работах, а также на работах, требующих точного и плавного перемещения рабочего оборудования.
<b>F</b>	Специальный режим	Применяется при работе с гидромолотом, обеспечивает оптимальные значения частоты вращения двигателя и подачи гидравлического насоса.
<b>E</b>	Режим холостого хода	Применяется для экономии топлива и снижения уровня шума во время перерывов в работе без останова двигателя.
	Режим пониженной производительности	Применяется на работах, требующих повышенных усилий копания при выполнении рабочих операций.

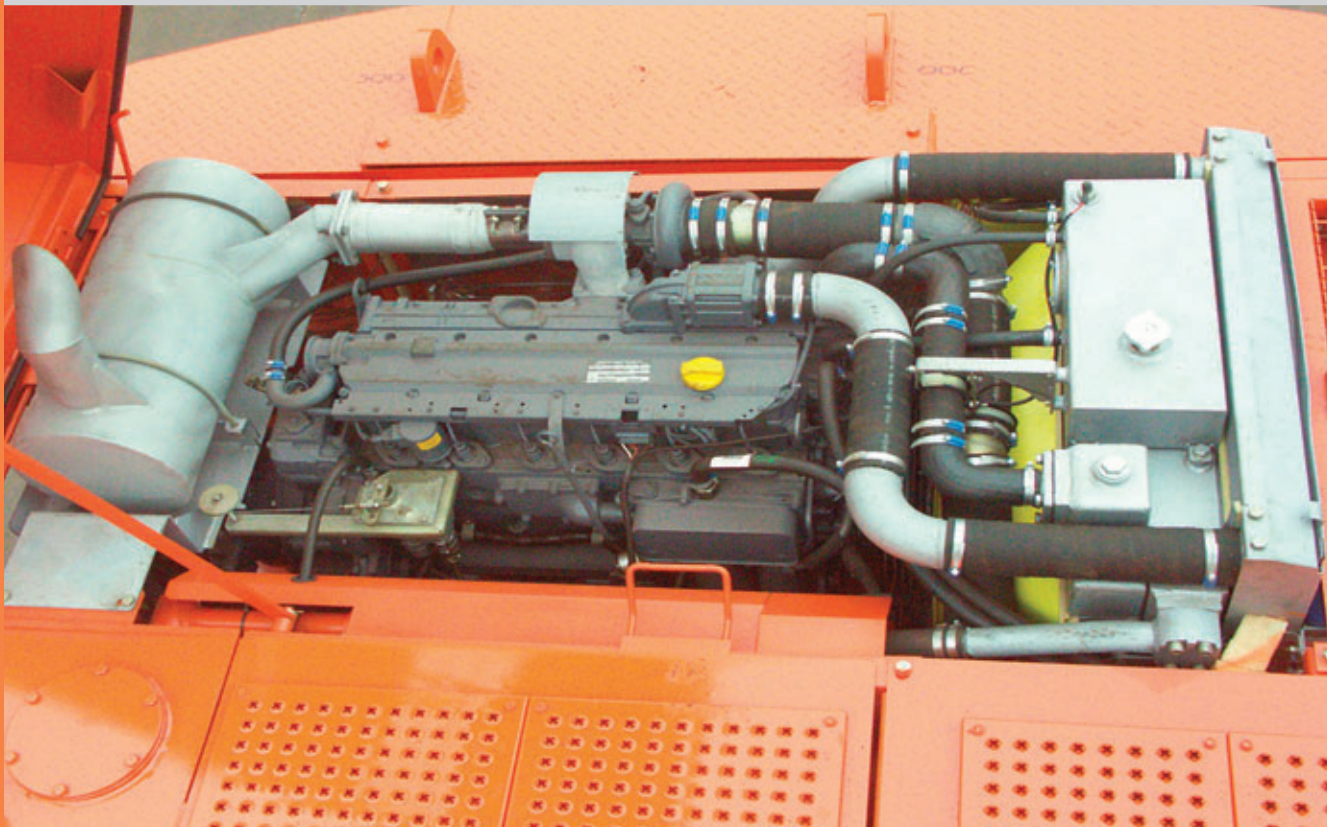

Мощная и надежная силовая установка европейского класса обеспечивает экскаваторам ЕК 240 и ЕК 240LC высокую производительность и экономичность. Двигатель “Deutz” (Германия) надежен, экономичен и прост в обслуживании. В России имеется представительство Deutz, обеспечивающее фирменный сервис на всей территории СНГ.

## Двигатель

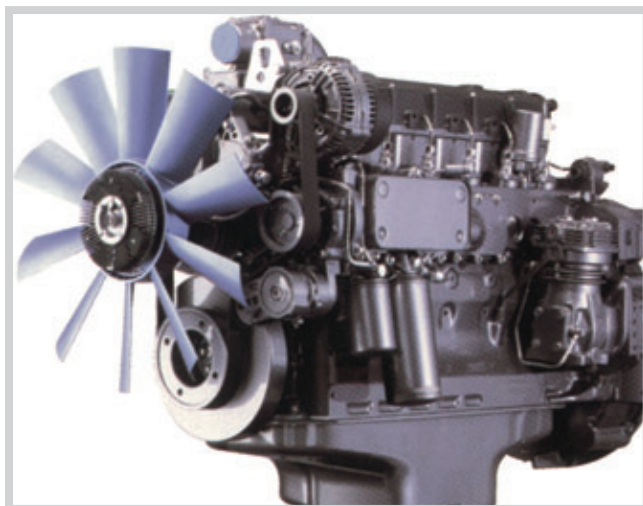

На экскаваторы ЕК 240 и ЕК 240LC устанавливаются дизельные двигатели “Deutz” (Германия) с турбонаддувом и охлаждением наддувочного воздуха, мощностью **172 л.с.**

Двигатель “Deutz” соответствует требованиям стандарта **ЕВРО 3.**

## Система очистки топлива

Используется **многоступенчатая система очистки топлива** от загрязнений и воды. Кроме сетчатого фильтра, расположенного на топливозаборнике в баке, топливо проходит через фильтр предварительной очистки с сепарацией воды и загрязнений типа **СЕРАР** и фильтр тонкой очистки. Такая система гарантирует длительную безотказную работу топливного насоса высокого давления и форсунок.

## Система предпускового подогрева

По заказу на экскаваторы устанавливается предпусковой подогреватель “**Webasto**” (Германия), который обеспечивает **легкий запуск двигателя** при отрицательных температурах окружающей среды (даже при **- 40° С**).

Управление подогревателем производится с рабочего места оператора с помощью **таймера**, который позволяет запрограммировать время начала и длительность подогрева двигателя.

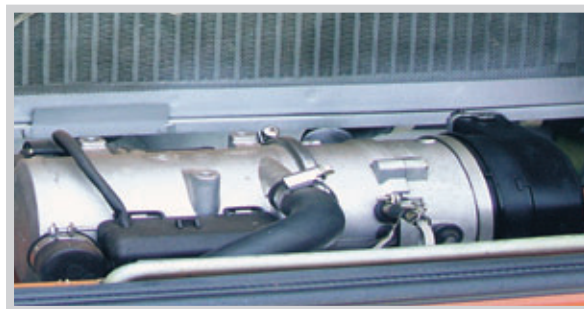

## Система выбора режимов управления

**Режим “AG”** (“автогаз”) – в данном режиме, при наличии нагрузок, обороты двигателя удерживаются на заданном уровне. Если состояние отсутствия нагрузки или небольшой нагрузки длится более 10 с, система автоматически снижает обороты до первоначально заданного уровня, что позволяет достигать максимальной **экономии топлива**.

**Режим “AD”** (“автодизель”) - в данном режиме обороты двигателя постоянно поддерживаются на заданном уровне не зависимо от нагрузок и не снижаются в процессе работы. Данный режим используется, если оператору постоянно необходима **полная мощность** двигателя.

## Блок охлаждения

На экскаваторы устанавливается блок охлаждения “**Naugg**” (Германия), обеспечивающий эффективное охлаждение двигателя и гидросистемы.

На блоке охлаждения установлена **сетка** для защиты элементов блока от мелкого мусора, листвы и пуха и **шторка** для поддержания оптимального теплового режима двигателя в зимнее время.

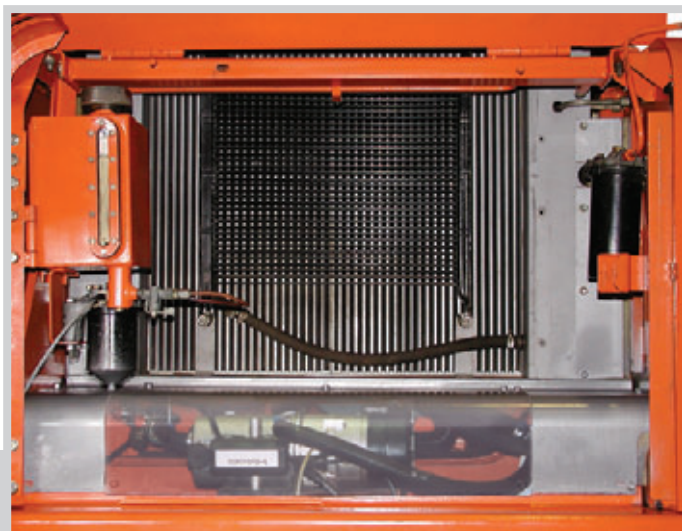

## Система автоматического прогрета

При запуске экскаватора в холодную погоду контроллер сам выбирает оптимальный режим работы двигателя и насосного агрегата для наиболее быстрого и эффективного прогрета двигателя.

## Удобство технического обслуживания



Конструкция экскаваторов разработана таким образом, чтобы обеспечить легкий и удобный доступ к точкам обслуживания. Это позволяет быстро и качественно провести техническое обслуживание в полевых условиях.

По заказу устанавливается топливозаправочный насос “**Jabsco**” (Германия), обеспечивающий удобную и быструю заправку экскаватора дизельным топливом **в полевых условиях** (производительность насоса 50 л/мин).



Кабина спроектирована по принципу - просто, удобно и надежно. Без излишеств. Она максимально защищена от механических воздействий и опрокидывания. Функционально кабина ни в чем не уступает кабинам, устанавливаемым на экскаваторы иностранного производства. Внутреннее оборудование кабины от лучших мировых производителей обеспечивает комфортную и высокопроизводительную работу оператора на протяжении всей рабочей смены.

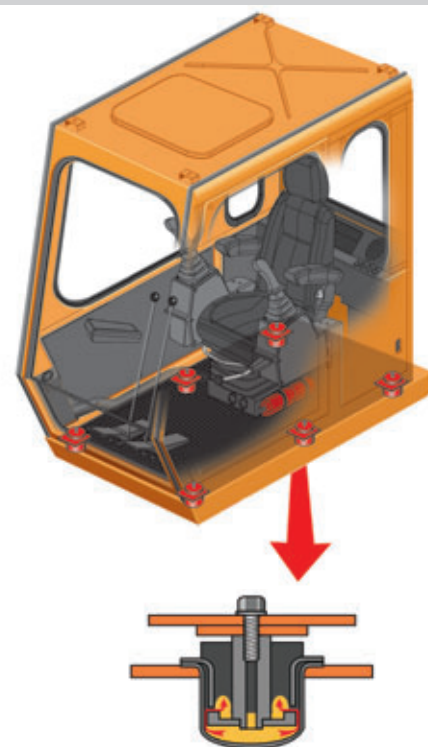

Гидроопоры "Simrit" (Германия), эффективно снижающие вибрацию

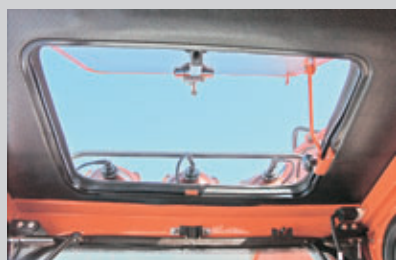

Верхний люк



Легко снимающийся моющийся половой коврик

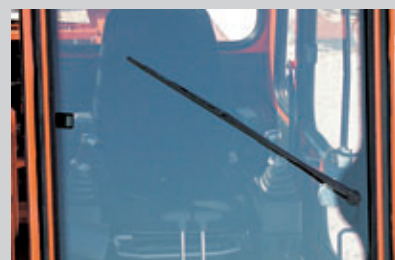

Увеличенный угол размаха стеклоочистителя

## Блоки управления

Блоки управления "Bosch Rexroth" (Германия) обеспечивают точное и плавное выполнение всех рабочих операций при низких управляющих усилиях, что способствует достижению максимальной производительности и комфорта. На блоках управления имеется кнопка включения звукового сигнала.

## Отопитель

Мощный отопитель "Webasto" (Германия) предназначен для поддержания оптимальной температуры в кабине. Разводка потоков воздуха от отопителя предотвращает замерзание стекол кабины и обеспечивает хорошую видимость.





## Кресло оператора

Кресло “Grammer” (Германия) с эргономичным профилем и широким диапазоном регулировок повышает комфортность условий для оператора, снижает утомляемость. Левый подлокотник кресла откидывается вверх и выполняет функцию **рычага безопасности**, отключающего гидравлику.



## Дополнительное оборудование

По заказу в кабине устанавливается стереомагнитола с акустической системой и кондиционер “Webasto” (Германия).



## Многофункциональный пульт управления

Многофункциональный пульт управления **новой конструкции** обеспечивает **повышенную надежность** экскаваторов EK 240 и EK 240LC. Он позволяет осуществлять предпусковую и текущую диагностику систем экскаватора, информирует оператора о возникновении неисправностей, превышении предельно-допустимых эксплуатационных параметров и обеспечивает возможность гибкого выбора режимов работы и управления двигателем и гидросистемой.

**NEW** Светодиодный дисплей пульта, включающий в себя **четыре** указателя и **четыре** сигнализатора, позволяет полностью контролировать температуру и давление в двигателе, температуру рабочей и охлаждающей жидкостей, уровень топлива, а также их предельно-допустимые параметры.

**NEW** Многофункциональный индикатор «STOP» информирует оператора о возникновении аварийных ситуаций, высвечивает информацию (в виде кода) о неисправности узлов экскаватора в период предпусковой диагностики.

**NEW** Система **автоматического изменения яркости свечения** индикаторов и подсветки в зависимости от внешней освещенности и антибликовая поверхность лицевой панели обеспечивают максимально комфортную работу оператора в любое время суток.

**NEW** Активные защиты от превышения предельно-допустимых эксплуатационных параметров, индикатор «STOP» и зуммер значительно упрощают контроль за работой систем экскаватора и позволяют оператору полностью сосредоточить свое внимание на выполнении рабочих операций, что способствует **повышению производительности труда**.



1. Многофункциональный индикатор “STOP”
2. Сигнализатор перегрева охлаждающей жидкости
3. Шкала указателя температуры охлаждающей жидкости
4. Сигнализатор низкого давления масла в двигателе
5. Шкала указателя давления масла в двигателе
6. Сигнализатор перегрева рабочей жидкости
7. Шкала указателя температуры рабочей жидкости
8. Сигнализатор минимального уровня топлива
9. Шкала указателя уровня топлива
10. Индикаторы контроля параметров двигателя
11. Индикаторы контроля напряжения бортовой сети
12. Индикаторы контроля параметров гидрооборудования
13. Индикаторы контроля работы подогревателя двигателя
14. Индикаторы общего контроля
15. Выключатели режимов хода
16. Выключатель режима “Сброс блокировка”
17. Выключатель режимов работы
18. Выключатель режимов управления
19. Шкала оборотов двигателя
20. Регулятор оборотов двигателя



Сделанные с запасом прочности и надежности, металлоконструкции выдерживают большие нагрузки. Они гарантируют эффективную работу экскаватора в самых сложных условиях эксплуатации (изменчивые климатические условия, диапазон температур от  $-40^{\circ}\text{C}$  до  $+40^{\circ}\text{C}$ ).

## Материалы

Все элементы металлоконструкций выполняются только из низколегированной стали, что обеспечивает их **повышенную прочность** и долговечность. Конструктивные элементы, испытывающие в процессе работы повышенные нагрузки, изготавливаются из высокопрочной стали **10 ХСНД**. Для изготовления ковшей и удлиненного рабочего оборудования используется сталь **“Hardox”** и **“Weldox”** (Швеция), обладающая повышенной прочностью и износостойкостью.

## Раскрой металлоконструкций



**Раскрой** элементов металлоконструкций производится на совместном предприятии **“КРАНЭК-КОМАТСУ”**, современное и высокотехнологичное оборудование которого позволяет выполнять все раскройные работы качественно и с максимальной точностью.

**Инженерный состав**, отвечающий за процесс производства, прошел обучение на заводах Японии и Европы и по уровню квалификации не уступает зарубежным специалистам.

## Сварка металлоконструкций



Сварка металлоконструкций производится **материалами** фирмы “**Esab**” (Швеция) на сварочных полуавтоматах фирмы “**Kemppi**” (Финляндия) в среде защитных газов - аргона (80%) и углекислоты (20%). Прогрессивная технология сварки и современное оборудование обеспечивают высокие прочностные характеристики сварных швов и, как следствие, высокое и стабильное качество металлоконструкций.

Стыковая сварка трубопроводов производится на программируемой установке “**Esab**”, что обеспечивает их повышенную надежность и долговечность.

**Ультразвуковой контроль** сварных швов предотвращает появление внутренних дефектов.

## Поворотная платформа

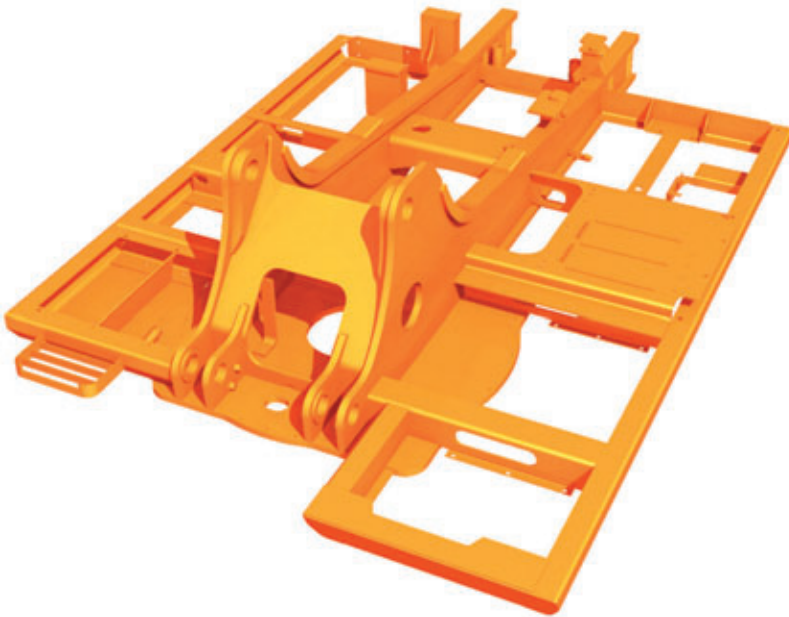

Поворотная платформа разработана с учетом высоких требований к ее жесткости и прочности. В конструкции платформы применяются **гнутые профили**, изготовленные методом штамповки, обеспечивающие ей повышенную прочность и долговечность.

## Стрела и рукоять

Стрелы и рукояти представляют собой сварные конструкции коробчатого сечения, имеющие специальные ребра жесткости (внутренние перегородки) в местах, испытывающих наибольшие нагрузки. Они рассчитаны на эффективную и безотказную работу экскаваторов даже **в самых тяжелых** условиях эксплуатации (разрыхление мерзлоты, разработка горных пород и т.д.).





Гусеничный ход с комплектующими ведущих мировых производителей “Italtractor” и “Verco” (Италия) характеризуется повышенной надежностью и долговечностью. Он обеспечивает эффективную работу экскаваторов EK 240 и EK 240LC на любых видах грунта.

## Рама гусеничного хода



Рама гусеничного хода имеет прочную **Х-образную** конструкцию, обеспечивающую ее высокое сопротивление изгибу и скручиванию. Двускатная поверхность гусеничных балок придает им дополнительную прочность и уменьшает налипание грунта. Направляющие ограждения предотвращают сход опорных катков с гусеничных лент.



## Гидромоторы и редукторы хода

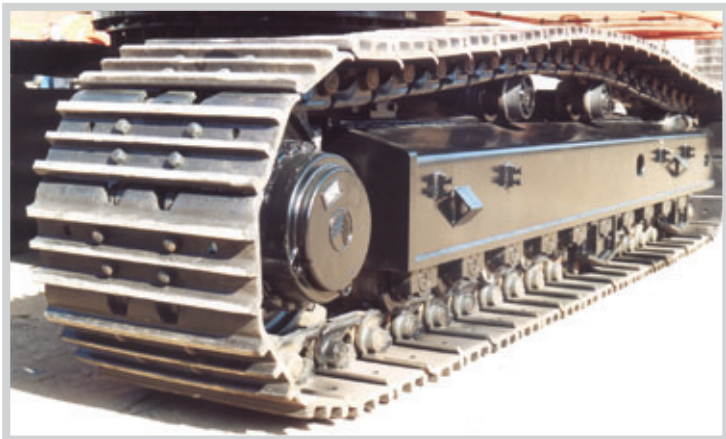

Гидромоторы хода “**Kayaba**” (Япония) и редукторы хода “**Trasmital Bonfiglioli**” (Италия) обеспечивают повышенную надежность экскаваторов при передвижении, а также необходимое тяговое усилие при преодолении подъемов и при выполнении поворотов.

## Катки

Опорные и поддерживающие катки способны выдерживать интенсивные нагрузки и рассчитаны на длительный период эксплуатации. Специальные резинометаллические уплотнения обеспечивают герметичность катков, защищая их трущиеся поверхности от пыли и грязи.



## Механизм натяжения



Механизм натяжения обеспечивает надежную работу экскаваторов на протяжении **всего срока службы**.

## Гусеничные ленты

Гусеничные ленты имеют высокую прочность, обеспечивают надежное сцепление с грунтом и надежную работу экскаваторов на любых грунтах.

Ширина гусеничной ленты экскаватора ЕК 240 - **600, 700, 800 мм.**

Ширина гусеничной ленты экскаватора ЕК 240LC - **600, 800, 1.000 мм.**



Уплотнения гусеничных звеньев **М-образного** сечения хорошо задерживают смазку.

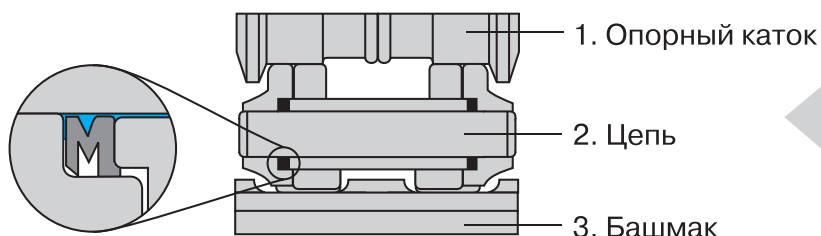



Широкий выбор собственного и покупного, от лучших иностранных производителей, навесного оборудования обеспечивает высокую универсальность и производительность экскаваторов. Перечень навесного оборудования аналогичен перечню данного оборудования иностранных производителей экскаваторов.

Таблица совместимости ковшей с различными видами стрел и рукоятей

Вид ковша	Параметры			ЕК 240		ЕК 240LC
				Стрела 5,9 м		Стрела 5,9 м
	ширина, мм	масса, кг	кол-во зубьев	рукоять 2,5 м	рукоять 3,05 м	рукоять 2,5 м
Универсальный 0,4 м³	750	600	3	⊙	⊙	-
Универсальный 0,6 м³	900	680	4	⊙	⊙	⊙
Универсальный 0,8 м³	1000	850	4	●	●	●
Универсальный 1,1 м³	1210	940	5	⊙	⊙	⊙
Универсальный 1,2 м³	1292	1120	5	⊙	-	⊙
Универсальный 1,4 м³	1434	1285	4	●	-	●
Универсальный 1,5 м³	1366	1265	5	-	-	●
Универсальный быстросъемный 1,0 м³	1274	820	5	⊙	⊙	⊙
Скальный 0,8 м³	1000	850	4	●	●	●
Траншейный 0,3 м³	600	500	3	⊙	⊙	⊙
Планировочный быстросъемный 0,6 м³	2040	615	-	⊙	⊙	⊙
Профильный 1,0 м³	1827	745	2	⊙	⊙	⊙
Ковш-рыхлитель 0,6 м³	870	1250	3	●	●	●

Плотность грунта: ● свыше 2000 кг/м³ ⊙ до 2000 кг/м³ ○ до 1600 кг/м³ ● до 1200 кг/м³ - не совместимы

## Сменное рабочее оборудование

Ковши изготавливаются по прототипам лучших зарубежных фирм из спецстали «**Hardox**» (Швеция), оснащаются коронками «**Esco**» (США) и «**Metallurgica**» (Италия).

1. **Ковш универсальный усиленный** – для проведения общеземляных работ.
2. **Ковш скальный** – для разработки скального грунта.
3. **Ковш-рыхлитель** – для разрыхления и разработки мерзлых грунтов.
4. **Ковш планировочный** – для проведения планировочных и очистных работ на откосах дорог и каналов.
5. **Ковш погрузочный** – для погрузки сыпучих материалов.
6. **Ковш зачистной** – для зачистки русел рек, водоемов.
7. **Ковш траншейный** – для разработки траншей при прокладке трубопроводов и кабелей.
8. **Ковш профильный** – для копания каналов.

9. **Ковш с откосниками** – для копания и зачистки профильных каналов.

10. **Рыхлитель** – для разрыхления мерзлых грунтов.

11. **Гидромолоты «MSB» (Ю. Корея)** – для разрушения мерзлого грунта, горных пород, взламывания дорожных покрытий.

12. **Гидроножницы** – для резки металлических элементов (балок, профилей, стержней, тросов).

13. **Бетонолом** – для сноса зданий, демонтажа железобетонных и каменных конструкций.

14. **Грейфер 0,8 м<sup>3</sup>** – для копания траншей и ям, погрузочно-разгрузочных работ.

15. **Шнековый бур с приводом (h – 5 м)** – для бурения скважин под сваи.

16. **Любое другое дополнительное оборудование** по специальному заказу (харвестр, фреза, вибропогрузатель и т.д.).

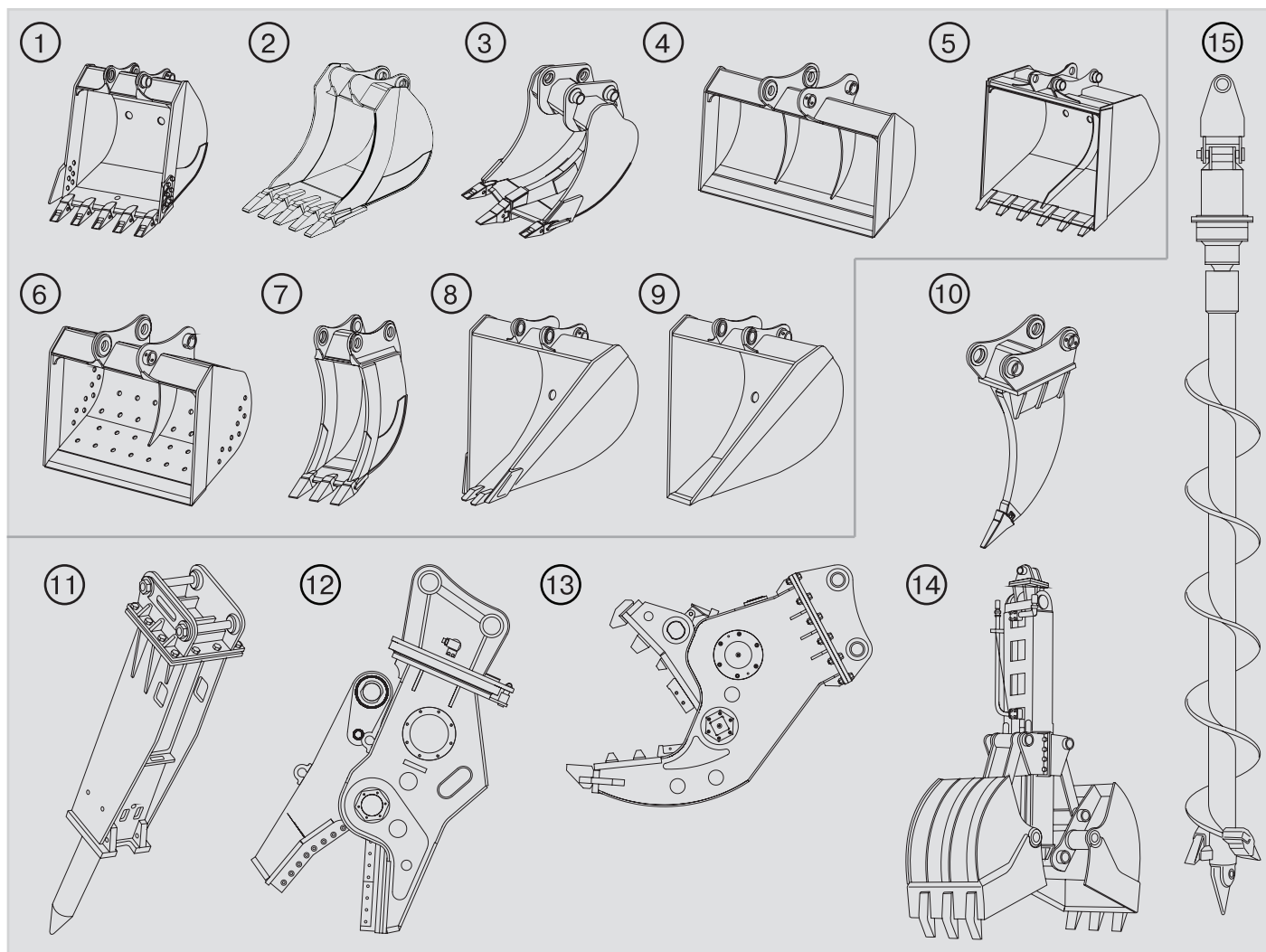



Встроенная в конструкцию, современная система технической диагностики и слежения за состоянием машины позволяет своевременно и качественно произвести необходимые работы. Собственная сервисная сеть КРАНЭКС качественно и оперативно выполнит любые операции по сервисному обслуживанию, что продлевает срок службы экскаватора и позволяет снизить расходы на его эксплуатацию. Технические консультанты круглосуточно (24 часа) ответят по телефону на любые ваши вопросы.

## **AS Pro** system - автоматическая система контроля и управления

На экскаваторе установлена **автоматическая** система контроля и управления нового поколения **“AS Pro”**. Данная система позволяет производить **полный контроль** за работой оборудования экскаватора и осуществлять автоматическое управление основными его системами.

Входящий в состав системы **“AS Pro”** бортовой микропроцессорный контроллер с расширенным программным обеспечением выполняет не только функции управления, но и **сервисные функции**:

- Осуществляет предпусковую диагностику систем экскаватора;
- Оповещает о необходимости проведения текущего техобслуживания;
- Фиксирует в памяти (функция **“записной книжки”**) данные о времени наработки экскаватора, его работе в аварийных режимах, срабатывании датчиков предельно-допустимых параметров и других показателях, что облегчает процессы поиска неисправностей и выявления причин их возникновения.

Для удобства проведения технического обслуживания и ремонта предусмотрена возможность связи системы **“AS Pro”** с персональным компьютером. Данная возможность позволяет техническому обслуживающему персоналу, не выходя из кабины, прочитать **всю “историю” экскаватора** и произвести настройку и корректировку рабочих параметров.



## Сервисное обслуживание

Сеть **региональных представительств компании (РПК)** на территории России и стран СНГ обеспечивает индивидуальный подход к каждому клиенту с учетом региона и выполняемых задач.

РПК **качественно и оперативно** осуществляют весь спектр сервисного обслуживания техники КРАНЭКС:

- Полный цикл гарантийного обслуживания, включая подготовку и ввод экскаваторов в эксплуатацию, периодическое техническое обслуживание (не менее 3-х раз в гарантийный период), компьютерную диагностику, ремонт, консультации, обучение машинистов;
- Техническое обслуживание и ремонт в послегарантийный период;
- Выполнение работ по дополнительной комплектации экскаватора (опции);
- Установка нестандартного рабочего оборудования и сменных видов рабочего оборудования;
- Обеспечение потребителя запчастями.

- Круглосуточная сервисная поддержка.
- Время реагирования на запросы потребителей – не более 48 часов.
- Сеть региональных складов запчастей и расходных материалов.
- Оборудованные мобильные сервисные комплексы на базе автомобилей ГАЗЕЛЬ.



### Сеть региональных представительств



- Склады запчастей и расходных материалов



## ПАРАМЕТРЫ ЭКСКАВАТОРА

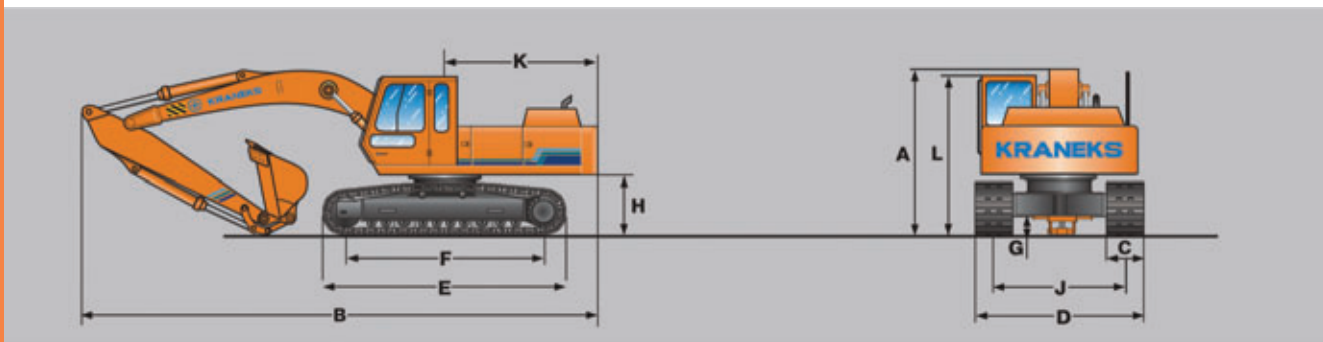

Параметры, мм	ЕК 240	ЕК 240LC
<b>A</b> Высота в положении для транспортировки с рукоятью 2,5 м	3.220	3.220
с рукоятью 3,05 м	3.100	-
<b>B</b> Длина в положении для транспортировки с рукоятью 2,5 м	9.910	9.910
с рукоятью 3,05 м	9.900	-
<b>C</b> Ширина гусеничной ленты Давление на грунт, кгс/см <sup>2</sup>	600; 700; 800 0,5; 0,47; 0,38	600, 800, 1.000 0,49; 0,38; 0,31
<b>D</b> Ширина гусеничного хода	2.980, 3.080; 3.180	3.180, 3.380, 3.580
<b>E</b> Длина гусеничного хода	4.250	4.650
<b>F</b> База	3.450	3.830
<b>G</b> Клиренс	450	450
<b>J</b> Колея	2.380	2.580
<b>K</b> Радиус хвостовой части поворотной платформы	2.940	2.940
<b>L</b> Высота до крыши кабины	2.910	2.910
<b>H</b> Высота до поворотной платформы	1.130	1.130

Габаритные параметры экскаваторов имеют оптимальные размеры. Благодаря современной конструкции и улучшенным показателям экскаваторы могут свободно транспортироваться в городских условиях на грузовом трале, отвечая всем требованиям, предъявляемым к высоте и ширине транспортного средства и перевозимого им груза.



## ПАРАМЕТРЫ КОПАНИЯ

Параметры	ЕК 240		ЕК 240LC
	Стрела 5,9 м		Стрела 5,9 м
	Рукоять 2,5 м	Рукоять 3,05 м	Рукоять 2,5 м
Макс. радиус копания, мм	9.660	10.200	9.660
Макс. высота копания, мм	9.260	9.100	9.260
Макс. высота выгрузки, мм	6.290	6.700	6.290
Макс. глубина копания, мм	6.380	6.970	6.380
Макс. усилие копания рукоятью, кН (тс)	138 (13,8)	121 (12,1)	134 (13,4)
Макс. усилие копания ковшом, кН (тс)	153 (15,3)	146 (14,6)	147 (14,7)



## ДВИГАТЕЛЬ

- Двигатель “Deutz” (Германия), ЕВРО 3.
- Система выбора режимов управления двигателем.
- Многоступенчатая система очистки топлива.

Характеристики	ЕК 240 / ЕК 240LC
Модель	BF6M2012C
Номинальная мощность, кВт (л.с.)	127 (172)
Ном. частота вращения, об/мин	2.000
Число цилиндров, шт.	6
Диаметр цилиндра, мм	101
Ход поршня, мм	126
Рабочий объем, л	6,057



## МЕХАНИЗМ ПОВОРОТА

- Привод поворота гидравлический.
- Поворотная платформа приводится во вращение гидромотором через двухступенчатый планетарный редуктор.

Характеристики	ЕК 240 / ЕК 240LC
Момент поворота, кН х м	65,3
Частота вращения поворотной платформы, об/мин	11,0



## ОРГАНЫ УПРАВЛЕНИЯ

- Органы управления стрелой/ковшом (левый блок управления):
  - перемещение рукоятки вперед/назад – опустить/поднять стрелу;
  - перемещение рукоятки влево/вправо – выгрузить/загрузить ковш.
- Органы управления рукоятью/поворотным механизмом (правый блок управления):
  - перемещение рукоятки вперед/назад – отвернуть/повернуть рукоять;
  - перемещение рукоятки влево/вправо – поворот платформы влево/вправо.

Движение стрелы / ковша



Поворот платформы, движение рукоятки

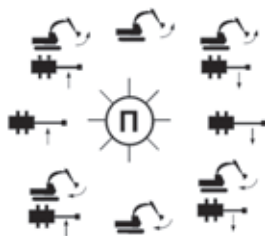

- Прочие функции:
  - перемещение рукоятки блока управления по диагонали позволяет управлять одновременно двумя функциями;
  - рычаг ручного включения гидросистемы управления, совмещенный с правым подлокотником, отключает подачу давления управления на блоки управления.
- Система управления позволяет совмещать одновременное движение обеих гусениц с любым из движений рабочего оборудования и поворотом платформы.
- По желанию заказчика возможна смена функций органов управления.



## УПРАВЛЕНИЕ ХОДОМ

- Управление ходом осуществляется двумя педалями. При необходимости на педали возможна установка рычагов для ручного управления ходом.
- Дистанционные и сервогидравлические блоки обеспечивают точное и легкое управление.



## МЕХАНИЗМ ПЕРЕДВИЖЕНИЯ

- Привод хода гидравлический.
- Каждая гусеница имеет независимый привод от двухскоростного гидромотора через трехступенчатый планетарный редуктор.

Характеристики	ЕК 240 / ЕК 240LC
Макс. тяговое усилие, кН (тс)	205 (20,5)
Скорость передвижения, км/час	0 - 3,0 - 5,3



## ТОРМОЗА

- Многодисковые тормоза имеют повышенную тормозную способность. Затормаживаются пружинами, растормаживаются гидравлически.



## ГИДРАВЛИЧЕСКАЯ СИСТЕМА

- Число выбираемых рабочих режимов в системе - 6. Имеется режим повышенной мощности “Power Boost”.

Гидросистема силовая	ЕК 240 / ЕК 240LC
Макс. подача насоса, л/мин	2 x 214
<b>Максимальное давление в гидросистеме, МПа:</b>	
Привод рабочего оборудования	37,5
Привод хода	31,5
Привод поворота платформы	23,0
<b>Гидросистема управления</b>	
Макс. подача насоса, л/мин	22
Максимальное давление, МПа	4
<b>Диаметр и ход гидроцилиндров, мм</b>	
Стрелы	130 x 1.253
Рукояти	140 x 1.632
Ковша	130 x 1.020



## ЗАПРАВОЧНЫЕ ЕМКОСТИ, л

Наименование	ЕК 240 / ЕК 240LC
Топливный бак	430
Система охлаждения	38
Картер двигателя	16
Редуктор механизма поворота	6
Редуктор механизма передвижения (каждый)	3,6
Гидравлическая система (включая гидробак)	315



## СИЛОВАЯ УСТАНОВКА

- Дизельный двигатель **“Deutz”**, ЕВРО 3 турбонаддувом и охлаждением наддувочного воздуха.
- Блок охлаждения **“Haugg”**.
- Муфта **“Centa”**.
- Фильтр предварительной очистки топлива **“Separ”**.



## ГИДРОСИСТЕМА

- Сдвоенный аксиально-поршневой насос **“Bosch Rexroth”**.
- Гидрораспределитель **“Bosch Rexroth”**.
- Гидроцилиндры рабочего оборудования **“Hydrauto”** с демпферами.
- Гидромоторы хода **“Kayaba”** и поворота **“Kawasaki”** со встроенными клапанами.
- Центральный коллектор **“Haldex”**.
- Комплект рукавов высокого давления **“Manuli”**.
- Фильтроэлемент для очистки рабочей жидкости **“HYDAC Filtertechnik”** или **“Internormen”**.



## КАБИНА

- Кресло **“Grammer”** с широким диапазоном регулировок.
- Сервогидравлические блоки управления рабочим оборудованием **“Bosch Rexroth”**.
- Сервогидравлические pedalные блоки управления передвижением **“Bosch Rexroth”**.
- Гидроопоры **“Simrit”**.
- Трехскоростной отопитель **“Webasto”** с регулировкой подачи воздуха и разводкой его потоков.
- Многофункциональный пульт управления.
- Счетчик моточасов.
- Устройство подачи звукового сигнала.
- Широкие окна из безопасного стекла.
- Стеклоочиститель.
- Зеркало заднего вида.
- Вентилятор.
- Рычаги управления передвижением.



## ХОДОВАЯ СИСТЕМА

- Гидромоторы хода **“Kayaba”**.
- Редукторы хода **“Trasmital Bonfiglioli”**.
- Катки опорные и поддерживающие, ведущая звездочка, механизм натяжения, гусеничная лента **“Italtractor”** или **“Berco”**.
- Ширина гусеничной ленты – 600, 700, 800, 1.000 мм (ЕК 240LC).



## РАБОЧИЕ ФАРЫ-ПРОЖЕКТОРА

- На платформе - 1 шт.
- На стреле (с обеих сторон) - 2 шт.
- На крыше кабины - 4 шт.



## ОСНОВНОЕ РАБОЧЕЕ ОБОРУДОВАНИЕ

- Для экскаватора ЕК 240:
  - стрела - **5,9 м**;
  - рукоять - **3,05 м**;
  - ковш прямоугольный - **1,1 м³**;
- Для экскаватора ЕК 240LC:
  - стрела - **5,9 м**;
  - рукоять - **2,5 м**;
  - ковш прямоугольный - **1,2 м³**.



## ОБОРУДОВАНИЕ, ПОСТАВЛЯЕМОЕ ПО ЗАКАЗУ

- Дополнительное сменное рабочее оборудование: ковши различной формы и вместимости, рыхлитель, шнековый бур, грейфер, гидромолот **“Demo”**.
- Кондиционер **“Webasto”**.
- Стереоманитола с акустической системой.
- Комплект инструментов **“Gedore”**.
- Предпусковой подогреватель двигателя с таймером **“Webasto”**.
- Насос для заправки топлива **“Jabsco”**.

Политика компании направлена на постоянное совершенствование выпускаемой продукции, поэтому КРАНЭКС оставляет за собой право модифицировать спецификации своих машин без предварительного уведомления и без принятия на себя обязательств, относящихся к таким изменениям.

Обратитесь к специалистам компании или ее региональных представительств для получения дополнительной информации.

## ОАО “МАШИНОСТРОИТЕЛЬНАЯ КОМПАНИЯ КРАНЭКС”

Адрес: Россия, 153007, г. Иваново, м. Минеево, КРАНЭКС  
Тел.: (4932) 37-65-59, 37-65-54  
Факс: (4932) 37-42-37, 37-65-07  
orso@kraneks.ru  
www.kraneks.ru